

LT32JE

直臂式高空作业平台(电动)

符合GB/CE/ANSI标准



安全可靠

- 标配双通道传感器, 安全可靠;
- 电动应急动力系统, 提供更多安全保障;
- 整机元器件防护等级IP65以上, 防护等级高。

智能高效

- 复合动作, 智能高效;
- 转台360°连续回转, 尾摆小, 适应狭小空间作业;
- 四轮强劲交流电驱, 爬坡能力高达45%, 通过性强;
- 高功率充电器和大容量动力电池, 超长续航;
- 2.4米大工作平台结合300kg/454kg双载荷设计, 允许携带更多物料, 作业效率更高。

节能舒适

- 臂架自重下降, 节能平稳;
- 极限位置减速, 动作平稳, 晃动量小;
- 优化电控算法, 实现功率精准输出。

绿色环保

- 纯电动动力, 维护成本低, 投资回报周期短;
- 无排放、无噪音, 满足室内室外作业工况。

标准配置

平台工作灯	电动应急下降系统	自动刹车系统
工作频闪灯	紧急停止系统	倾斜保护系统
负载感应系统	防挤压装置	过载保护
电液比例控制	远程故障诊断系统	
T-BOX	全动作警示	



LT32JE >>>



性能参数

项目	单位	LT32JE
尺寸		
最大作业高度	m	34
最大平台高度	m	32
最大作业幅度	m	21.8
A-整机长度(收拢状态)	m	11.76
B-整机宽度(收拢状态)	m	2.44
C-整机高度(收拢状态)	m	2.78
整机长度(装箱状态)	m	11.8
整机宽度(装箱状态)	m	2.27
整机高度(装箱状态)	m	2.54
工作平台尺寸(长×宽×高)	m	2.4×0.9×1.1
转台尾摆(臂架升起)	m	1.76
转台尾摆(臂架收拢)	m	2.07
D-最小离地间隙	m	0.3
E-轴距	m	3
最小转弯半径(内侧/外侧)	m	3.6/6.8
轮胎	/	385/65-24(实心越野胎)
性能		
额定载荷(不受限/受限)	kg	300/454
平台最大工作人数	/	2
最大爬坡能力(收拢状态)	/	45%
收拢状态最大行驶速度	km/h	5
起升状态最大行驶速度	km/h	1
底盘工作最大允许角度	/	X-5°/Y-5°
转台回转角度	/	360°连续
平台摆动角度	/	±90°
飞臂变幅角度	/	-65°~+70°
驱动转向形式	/	4WD×2WS
重量		
整机重量	kg	18950
动力		
电池	/	锂电池 83.72V/519Ah
充电器	/	80V/80A
液压油箱容积	L	140

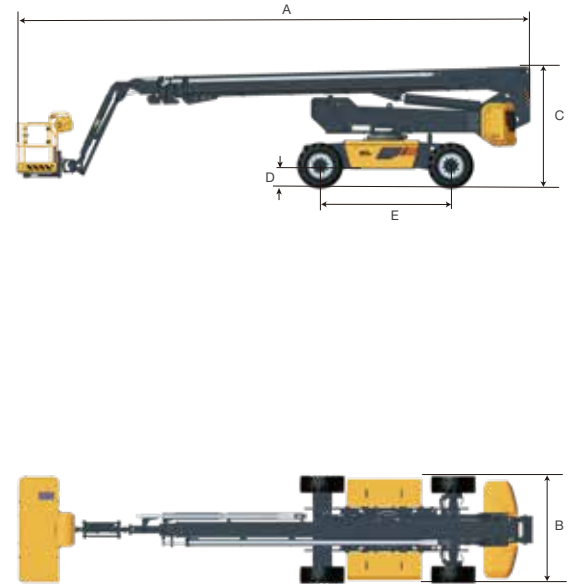

LT32JE性能曲线图

